

Hand stand bars

Leeftijd vanaf 12 jaar

€374 excl. BTW

€452,54 incl. BTW

Toestelspecificaties

Toestel hoogte

± 25 cm

Toestel grootte

L 201 cm X B 62 cm X H 25 cm

Productcode FS-21432



Beschrijving

De handstand bars bestaan uit twee beugels die op lage afstand van de grond zijn geplaatst. Ze zijn bedoeld voor het uitvoeren van een handstand waarbij de arm- en schouderspieren worden getraind alsmede een goede balans.

Wat is de handstand?

Met de handstand breng je je lichaam in verticale houding waarbij je op je handen staat. Je benen en voeten zijn dus in de lucht. De basisvorm van de handstand is wanneer de handen op schouderbreedte op de grond staan, de armen en de benen volledig gestrekt zijn en de voeten op het hoogste punt in de lucht hangen. De handstand is geen makkelijke oefening en vereist veel training. Je gebruikt bij de handstand de spieren van je armen, schouders en bovenrug maar ook je buikspieren, spieren in de onderrug, de hamstrings en de binnenste dijspieren. Bovendien is het vinden en houden van je balans erg belangrijk bij deze oefening.

Oefening op de handstandbar

- Zet je handen op de beugels van de handstand bar
- Zet je benen af van de grond, zodat beide benen in een verticale lijn boven je lichaam komen.
- Vind je balans door je zwaartepunt tussen je vingertoppen en handpalmen te houden en span je buikspieren aan.
- Behoud vervolgens de handstand.

Foto's



Technische tekeningen

Matenplan

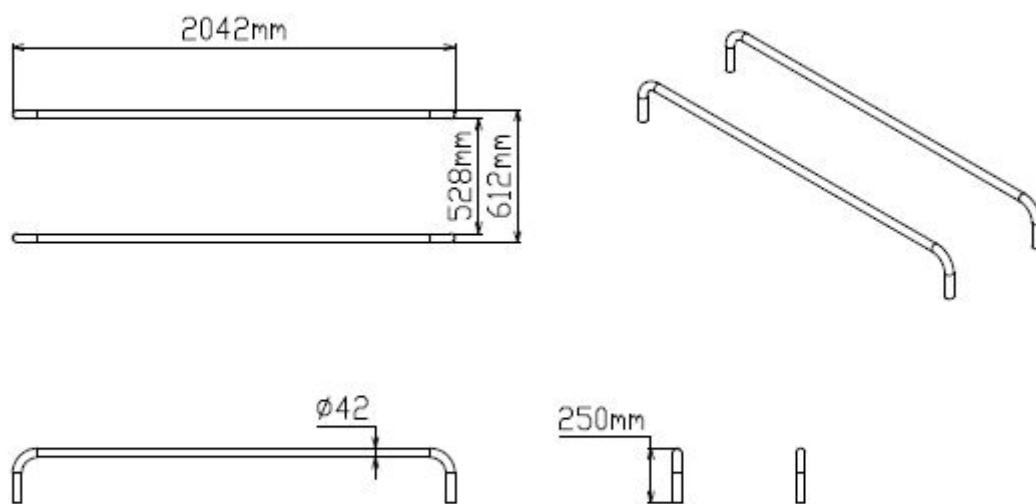

Bepaal zelf de kleuren van je professionele speeltoestel

Kleuren zijn belangrijk in een mensenleven. Kleuren kunnen een bepaald gevoel of een bepaalde sfeer oproepen. Kleuren kunnen de stemming beïnvloeden en geven informatie. Bij de inrichting van een speelplek is het daarom belangrijk rekening te houden met de kleurbeleving van kinderen. En die kunnen per leeftijdsgroep verschillen. Hoe belangrijk is het dan om zelf de kleuren voor een speeltoestel te kunnen kiezen? En deze service is bij TnT Speeltoestellen zonder extra meerkosten!

Kunststof kleuren



Metaal kleuren



PE Kleuren Polyetheen

Onze PE panelen zijn in verschillende diktes leverbaar

Enkele kleuren PE



Dubbele kleuren PE



Technisch materialenoverzicht

Op deze pagina vind je een lijst met de meest gebruikte materialen in onze speeltoestellen en andere producten. Mocht je specifieke informatie wensen over een bepaald toestel of de gebruikte materialen, neem dan even contact met ons op.

Palen
Bovenbalk
Staanders
Wip-balk
Schommelstelling

90mm of 114mm gegalvaniseerd gepoedercoat staal met antiroest afwerking



Vloeren
Plateau
Trappen
Zitvlak

2,5mm staalbord met rubber gecoate anti slip afwerking



Duikelstangen
Spijlwanden
Stangen
Hangrekken

2,5mm gegalvaniseerd gepoedercoat antiroest staal. Laser gesneden



Wanden
Zitjes

PE board



Glijbanen

Roestvrij staal
Roestvrij staal met PE zijanten
Gerecycled LLDEP 10mm zonbestendig plastic.
In mallen vorm gegeven



Kunststof

Gerecycled LLDEP 10mm zonbestendig plastic. In mallen vorm gegeven

Netten

18 mm 6-draads-staaltouwen, onderling verbonden met aluminium verbindings- koppelingen

Schommel-lagers

Gegalvaniseerd staal, met nylon lagers en M12 draadstang

Schommel-kettingen

Roestvrij staal Ø6mm

Schommel-zitting

Spuitgegoten EPDM rubber met aluminium inlegplaat

Stepjes

Pe Board 15 mm

Kettingen

8mm RVS kettingen

Handvaten

LLDEP 10mm met rubber gecoate anti slip afwerking

Paalkappen

Aluminium
Kunststof - Gerecycled LLDEP 10mm zonbestendig plastic. In mallen vorm gegeven

Schroeven

RVS 6 kant schroeven en gepolijste torx bouten